

TURN KEY SYSTEMS

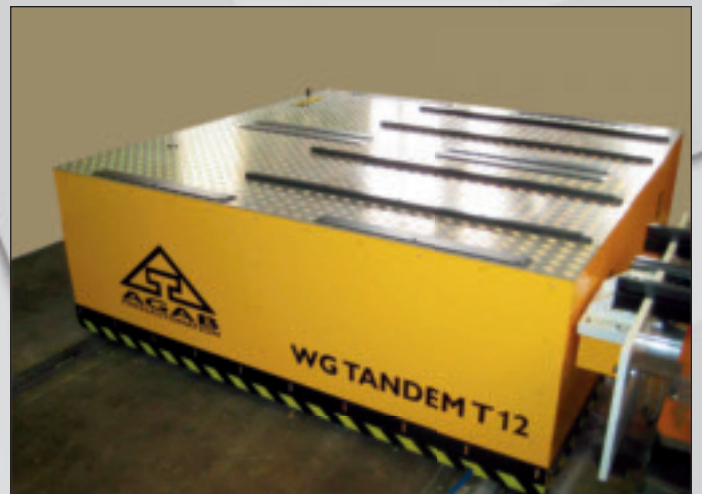

AGAB
PRESSAUTOMATION

TURN KEY SYSTEMS

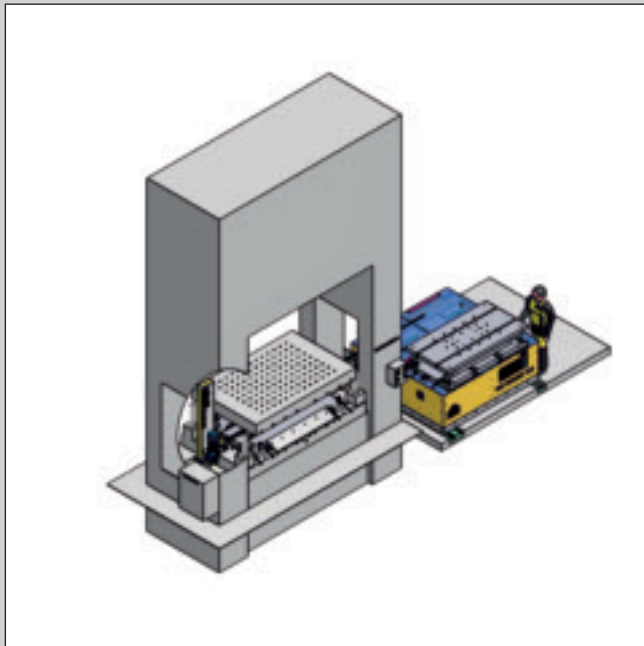

Kundanpassade system med och utan knuff/drag
 Customized system with and without push/pull
 Systeme nach Kundenangabe mit und ohne Zug/Schub

A	B	C	D	E	F

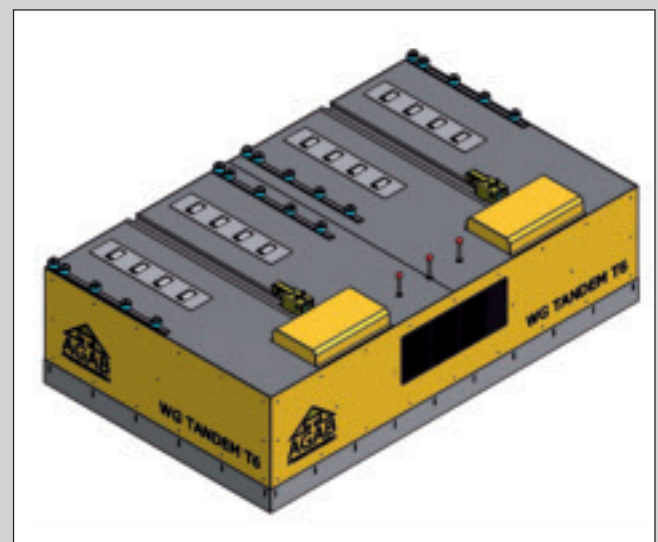
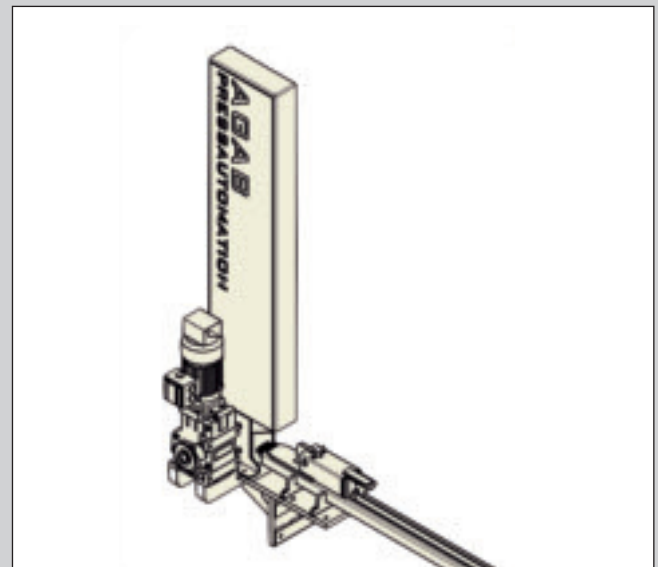
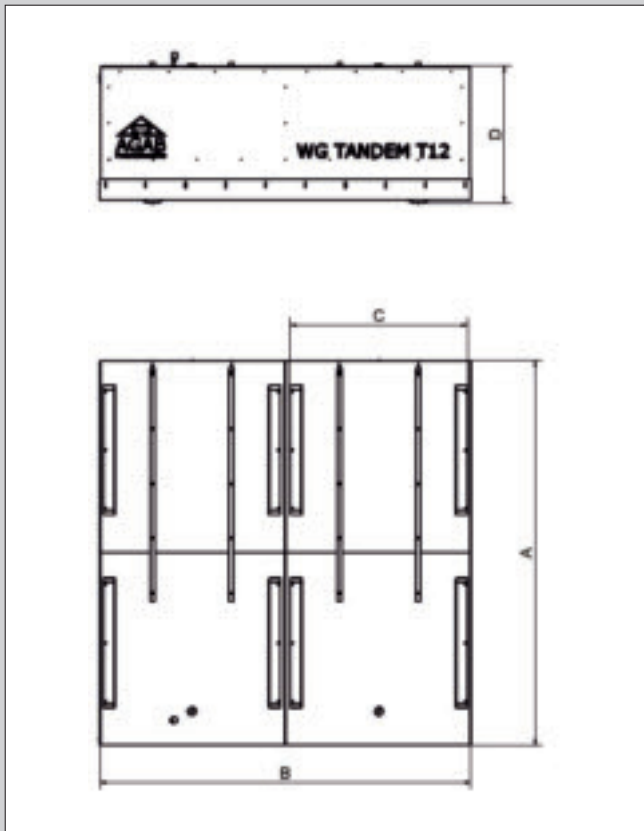

OBS: Vid förfrågan
 - Ange verktygsvikt
 - Ange verktygsdimension
 - Ange höjd pressbord

NOTE: By inquiry
 - Specify die weight
 - Specify die dimension
 - Specify height presstable

WICHTIG: Bei Anfrage
 - Angabe Werkzeuggewicht
 - Angabe Werkzeugdimension
 - Angabe Höhe Pressentisch

TURN KEY SYSTEMS

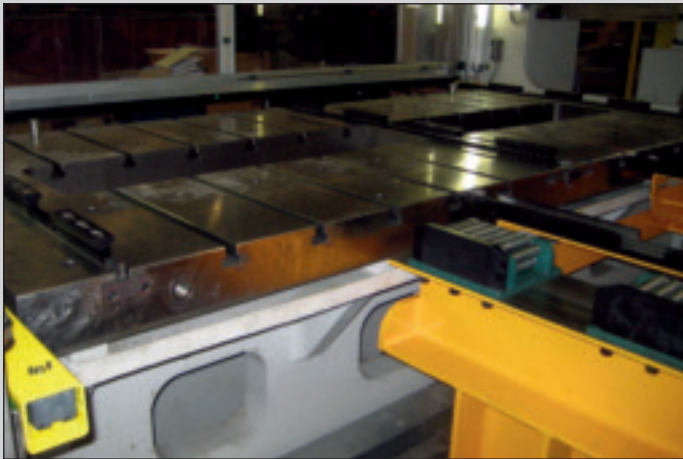

Rull- och spännlist för adapterplattan
Roll- and clamping rail for the adaptor plate
Roll- und Spannleiste für die Adapterplatte



2 m fast överbrygning vagn/press
2 m fix bridge die cart/press
2 m feste Überbrückung Wagen/Presse



Automatisk spänning med positionering
Automatic clamping with line up
Automatisches Spannen mit Positionierung

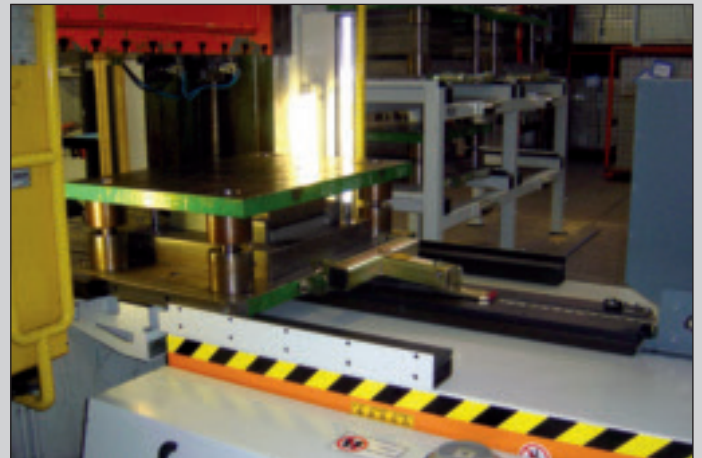

Fast överbrygning och sidostyrning
Fix bridge and guiding of dies
Feste Überbrückung und Seitenführung



PLC för fullautomatisk verktygsväxling
PLC for full automation of die changing
SPS für Vollautomation Werkzeugwechsel



Automatisk överbrygning och laserstyrning
Automatic bridge and laser control
Automatische Überbrückung und Lasersteuerung



TURN KEY SYSTEMS

TURN KEY SYSTEMS är framtaget efter noggranna studier i pressindustrin.

Systemet tjänar i huvudsak 3 syften:

- snabb total verktygshantering
- säker hantering
- eliminerar förslitningsskador

TURN KEY SYSTEMS

The WG TURN KEY SYSTEMS is the result of thorough studies in the press industry. The system has three main purposes:

- quick total die handling
- safe handling
- easier for the personnel

TURN KEY SYSTEMS

Der TURN KEY SYSTEMS ist für die Verhältnisse in der Presswerkstatt konstruiert und hat hauptsächlich drei Aufgaben:

- schnelle komplette Werkzeughantierung
- sichere Hantierung
- verhindert Verschleißschäden beim Personal

TURN KEY SYSTEMS består av:

- Automatisk knuff/draganordning för inskjutning/utdragning samt clampning av verktyg.
- Manuell/semiautomatisk/automatisk positionering
- Anpassad efter kundens förhållanden
- CE tydlig driftsanvisning på svenska

Push- and pull TURN KEY SYSTEMS

- Automatic feeding device to push/pull and clamping the die
- Manual/semiautomatic/automatic positioning
- Made to suit the customer's requirements
- CE operating instruction in English

TURN KEY SYSTEMS bestehend aus:

- Automatisch Schub-Zugsystem zum Einschub-Auszug und Spannen vom Werkzeug
- Manuelle/halbautomatisch/automatisch Positionierung
- Angepasst nach den Verhältnissen beim Kunden
- CE Vorschriften und deutsche Bedienungsanleitung

TURN KEY SYSTEMS

6.000 – 90.000 kg
500 – 6.000 mm
500 – 3.000 mm
0 – 1.500 mm
0 - 10 m/min
6 bar/400V
RAL 1028

DATA

Verktygsvikt
Verktygsbredd
Verktygsdjup
Överbrygning
Hastighet
Lufttryck/El
Standardfärg

DATA

Die weight
Die width
Die depth
Extension
Speed
Air pressure/El
Standard colour

DATEN

Werkzeuggewicht
Werkzeugbreite
Werkzeugtiefe
Überbrückung
Geschwindigkeit
Luftdruck/Spannung
Standardfarbe

AGAB Pressautomation AB

Svanhalsgatan 17, S-256 57 Helsingborg, Sweden

Tel. +46 42 32 58 30, Fax +46 42 32 58 31

internet: www.agab.se, e-mail: info@agab.se